

**boris.**



## **Gebruiksaanwijzing.**

**boris.** De comfortabele toilet- en douchestoel.



  
**schuchmann®**

Hartelijk dank.



### **Geachte cliënte, geachte cliënt,**

Wij willen u hierbij hartelijk danken voor het in ons gestelde vertrouwen en voor de aanschaf van ons product. We vragen u om de gebruiksaanwijzing vóór de eerste ingebruikname van het product aandachtig te lezen en in acht te nemen. Houdt u er rekening mee dat instructies en afbeeldingen in deze gebruiksaanwijzing door de uitvoering van uw product kunnen afwijken. Technische wijzigingen voorbehouden.

### **Belangrijke informatie!**

Zorg ervoor, dat deze gebruiksaanwijzing bij het product blijft.

Uw **Schuchmann**-team



<b>1. Voorbereiding</b> .....	<b>05</b>
1.1 Uitlevering .....	05
1.2 Veiligheidsmaatregelen vóór het gebruik .....	05
1.3 Veilig verwijderen.....	05
1.3.1 Verpakking.....	05
1.3.2 Product.....	05
1.4 Opbergplaats van de gebruiksaanwijzing.....	06
<b>2. Productbeschrijving</b> .....	<b>06</b>
2.1 Algemene informatie.....	06
2.2 Handling/transport.....	06
2.3 Toepassingsgebieden, gebruik conform de voorschriften.....	06
2.3.1 Indicaties .....	07
2.3.2 Contra-indicaties.....	07
2.4 Oneigenlijk gebruik/Waarschuwingen .....	07
2.5 Uitrusting basismodel .....	08
2.6 Lijst met toebehoren .....	08
2.7 Productoverzicht.....	08
<b>3. Instellingen</b> .....	<b>09</b>
3.1 Zithoekverstelling.....	09
3.2 Zwenkwielen.....	09
3.3 Zithoogteverstelling.....	10
<b>4. Toebehoren</b> .....	<b>10</b>
4.1 Montage en demontage van toebehoren .....	10
4.2 Toiletemmer .....	10
4.3 Hoofdsteun.....	11
4.4 Voetensteun.....	11
4.5 Tafel met beklede armsteun, zwenkbaar .....	12
4.6 Abductieblok met geïntegreerde spatwaterbescherming .....	12
4.7 PU-inlegkussen, tweedelig.....	13
4.8 PU-kuitplaat.....	13
<b>5. Reinigen en inspectie</b> .....	<b>14</b>
5.1 Reinigen en desinfecteren .....	14
5.1.1 Reiniging .....	14
5.1.2 Desinfectie .....	14
5.2 Inspectie .....	14
5.3 Onderhoud .....	14
5.3.1 Aandachtspunten onderhoud.....	15
5.3.2 Onderhoudsplan .....	15
5.4 Reserveonderdelen.....	16
5.5 Gebruiksduur en hergebruik .....	16



# Inhoud.

<b>6. Technische gegevens. ....</b>	<b>17</b>
<b>7. Garantie. ....</b>	<b>17</b>
<b>8. Identificatie. ....</b>	<b>18</b>
8.1 EU-conformiteitsverklaring.....	18
8.2 Serienummer/Productiedatum.....	19
8.3 Productversie .....	19
8.4 Uitgave van het document.....	19
8.5 Naam en adres van de producent, uitleverende dealer.....	19

# 1. Voorbereiding.

## 1.1 Uitlevering

Gelieve het product bij ontvangst op volledigheid en gebreken te controleren en let op eventuele transportschade. Controleer het product in aanwezigheid van de bezorger. Mocht er sprake zijn van transportschade, inventariseer deze dan (vaststelling van de gebreken) in aanwezigheid van de bezorger. Stuur een schriftelijke reclamatie naar de verantwoordelijke dealer.

## 1.2 Veiligheidsmaatregelen vóór het gebruik

Het correcte gebruik van het product vraagt een nauwgezette en zorgvuldige instructie van de gebruiker of de begeleidende persoon. Wij zoeken u, om de gebruiksaanwijzing voor de eerste ingebruikname van het product aandachtig door te lezen en in acht te nemen. De mogelijkheid bestaat, dat de productonderdelen die met de huid in aanraking kunnen komen, warm kunnen worden door zonnestrallen. Afhankelijk van de duur en de intensiteit van de zonnestrallen kunnen de oppervlakken van individuele onderdelen boven de 41 °C stijgen en daardoor bij direct huidcontact tot lichte verbrandingen leiden. Bedek deze plaatsen daarom, of bescherm het apparaat tegen direct zonlicht.

## 1.3 Veilig verwijderen

Voor het behoud en ter bescherming van het milieu, het voorkomen van milieuverontreiniging, en om de recycling van grondstoffen te verbeteren, dient u de verwijderingsinstructies in de **punten 1.3.1** en **1.3.2** in acht te nemen.

### 1.3.1 Verpakking

De verpakking van het product dient voor een eventueel toekomstig , noodzakelijk transport te worden bewaard. Wanneer u het product voor reparatie of in geval van een garantieclaim naar ons terug moet sturen, dan graag, indien mogelijk, de originele doos gebruiken, zodat het product optimaal verpakt is. Breng in andere gevallen het verpakkingsmateriaal per soort naar de recycling.



**Laat het verpakkingsmateriaal niet zonder toezicht, omdat het mogelijk een bron van gevaar vormt.**

### 1.3.2 Product

Voer na verstrijken van de levenscyclus van het product de voor het product gebruikte grondstoffen naar hun aard af voor recycling (zie materiaalinformatie onder **punt 2.1**).



# 1. Voorbereiding.

## 1.4 Opbergplaats van de gebruiksaanwijzing

Bewaar de gebruiksaanwijzing zorgvuldig en zorg ervoor dat deze in geval van een mogelijk hergebruik bij het product blijft. Bij verlies van de gebruiksaanwijzing kan te allen tijde een actuele versie worden gedownload onder [www.schuchmann.de](http://www.schuchmann.de).

# 2. Productbeschrijving.

## 2.1 Algemene informatie

De zittingplaat is van een UV-bestendige, diepgetrokken PE-kunststof gemaakt. Alle metalen onderdelen zijn van roestvrij staal gemaakt en deels gepoedercoat. Het PU-schuim voldoet aan de eisen ten aanzien van vlamvertraging van DIN EN 1021-1 en 2. **boris.** is een stabiele toilet- en douchestoel voor de natte ruimte thuis en in instellingen. Zijn anatomisch gevormde zitplaat biedt kinderen en jongeren een bijzondere houvast. Hij kan als toiletstoel en als douchestoel worden gebruikt en wordt in 5 maten aangeboden. Als toiletstoel kan hij boven het toilet of vrijstaand met toiletemmer worden gebruikt.

## 2.2 Handling/transport

Toilet- en douchestoel **boris.** is voorzien van 4 dubbele zwenkwielen (met blokkeerinrichting). Daardoor kan hij ten behoeve van een transfer worden geschoven en op de plaats worden gedraaid. Voor het schuiven en draaien zit er een schuifbeugel aan de achterkant van de zitplaat. **boris.** is niet bedoeld om te worden gedragen. Mocht het dragen vanwege hindernissen niet vermeden kunnen worden, dan dient u zich ervan te vergewissen dat alle bewegende delen zijn vastgezet. Ga vervolgens naast de toilet- en douchestoel staan en pakt deze voor en achter onder de zitschaal vast en draag hem naar de gewenste plaats. Voor het transporteren van de toilet- en douchestoel, stelt u alle instellingen op de meest compacte maat in (voetensteun oplappen, zitdiepte in de laagste stand, etc.).

## 2.3 Toepassingsgebieden, gebruik conform de voorschriften

De douche- en toiletstoel **boris.** is een medisch product van risicoklasse 1 en is uitsluitend geschikt als douchestoel in de douche of als toiletstoel boven het toilet of gewoon vrijstaand met toiletemmer. Hij ondersteunt gebruikers, die aanzienlijke problemen hebben met het gebruik van commerciële toiletten en kindertoiletzittingen. Een ander of daaraan voorbijgaand gebruik wordt als oneigenlijk gebruik beschouwd. Neem de volgende instructies in acht bij het gebruik:

## 2. Productbeschrijving.

### Boven het toilet

Het toiletdeksel en de bril omhoog doen. De hoogte van de zitschaal aanpassen aan de hoogte van het toilet. Toiletemmer (indien aanwezig) verwijderen. De toiletstoel achterwaarts boven het toilet rijden en de wielen blokkeren.

### Vrijstaand

**boris.** kan vrijstaand alleen met een toiletemmer worden gebruikt.

### Als douchestoel

**boris.** bestaat uit waterbestendige materialen en kan daarom zonder problemen worden gebruikt als douchestoel.

### 2.3.1 Indicaties

Toilet- en douchestoel **boris.** is geschikt voor gebruikers met aanzienlijke problemen bij het gebruik van commerciële toiletten en kindertoilettzittingen vanwege:

- beschadiging van de spierfunctie met beperkte of geen controle over de zitpositie bij een geringe lichaamsgrootte (kinderen, jongeren en kleine volwassenen)
- beschadiging van het zenuwstelsel, beschadiging van de neuromusculoskeletale en bewegingsgerelateerde functies

### 2.3.2 Contra-indicaties

Over het algemeen dient de indicatie van medisch-orthopedische zijde te worden begeleid. Daarom dient in dit verband voor de zorg helder te zijn of er contra-indicaties bestaan met betrekking tot de patiënt. Over het algemeen is elke soort pijn een contra-indicatie.



### 2.4 Oneigenlijk gebruik/Waarschuwingen

- Het correcte gebruik van het product vergt nauwgezet en zorgvuldig inwerken van de begeleidende behandelaar.
- De toilet- en douchestoel mag alleen op een vaste en vlakke ondergrond worden gebruikt.
- Neem punt "Technische gegevens" van deze gebruiksaanwijzing in acht voor het maximale gewicht van de gebruiker.
- De toilet- en douchestoel mag niet zonder toezicht worden gebruikt.
- De toilet- en douchestoel is niet geschikt voor het transport van personen.
- Tijdens het verstellen mag de patiënt niet in contact komen met de bewegende delen.
- Het ophangen van zware tassen en dergelijke kan de stabiliteit negatief beïnvloeden.
- Gebruik alleen toebehoren en reserveonderdelen van firma Schuchmann, omdat u anders de veiligheid van de gebruiker in gevaar brengt.



## 2. Productbeschrijving.

- Er dient op gelet te worden dat er zich bij alle in- en afstellingen geen ledematen van toepasser of gebruiker in het in- of afstelgebied bevinden, zodat de kans op letsel wordt geminimaliseerd.
- Gebruikers die problemen hebben met lezen, moeten zich de gebruiksaanwijzing laten voorlezen, om te begrijpen hoe er met het product moet worden omgegaan.

### 2.5 Uitrusting basismodel

- anatomisch gevormde zitschaal van PE, kleur staalblauw
- onderstel van roestvrij staal
- zithoekverstelling met gasdrukveer 200 N
- mechanische hoogteverstelling
- 4. dubbele zwenkwielen (100 mm), met blokkeerrem

### 2.6 Lijst met toebehoren

- PU-hoofdsteen
- PU-inlegkussen
- Tafel

### 2.7 Productoverzicht

Onderstaande afbeelding toont u de benaming van de belangrijkste componenten, evenals de begrippen, die de lezer bij het lezen van de gebruiksaanwijzing tegenkomt.





## 3. Instellingen.

Instellingen en afstellingen van het product mogen alleen maar worden uitgevoerd door mensen die een passende instructie hebben gekregen van een adviseur medische producten. Daarbij dient erop gelet te worden dat er zich bij alle soorten in- en afstellingen geen ledematen van toepasser of gebruiker in het in- of afstelgebied bevinden, zodat de kans op letsel wordt geminimaliseerd. Bij instellingen en verstellingen (bijv. zithoek, zithoogte...) wordt het zwaartepunt verplaatst, dit is van invloed op de stabiliteit tijdens het staan. De stabiliteit wordt ook bij maximale instellingen gegarandeerd. Alle instellingen kunnen worden uitgevoerd met standaardgereedschap (bijv. inbussleutel, schroevendraaier of moersleutel).

### 3.1 Zithoekverstelling

U kunt de zitschaal van (-) 5° actief tot 30° passief traploos verstellen. Hiervoor dient u het voetpedaal (A) rechtsvoor in de rijrichting op het basisframe bedienen, dan kan de hoek van de zitschaal door licht te drukken of te trekken worden veresteld. Na het instellen kunt u het voetpedaal gewoon weer loslaten.

Het voetpedaal (A) kan met trekspanstift, die zich aan de binnenkant van het voetpedaal bevindt, worden geborgd tegen ongewilde bediening. Verdraai hiervoor de trekspanstift totdat hij vastklikt. Eventueel kunt u door lichte beweging van het voetpedaal het vastklikken ondersteunen. De vergrendeling wordt ontgrendeld door de trekspanstift eruit te trekken en vervolgens een kwartslag te draaien.

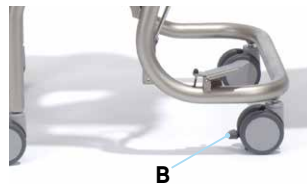
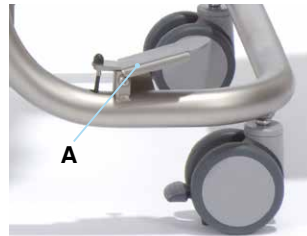

### 3.2 Zwenkwielen

De toilet- en douchestoel dient in principe door het remmen van de 4 zwenkwielen worden beveiligd tegen ongewenst weggrollen. De zwenkwielen zijn voorzien van een totaalstop met richtingsblokkeerinrichting, die ongewenst rollen en draaien voorkomt. Druk hiervoor de blokkeerinrichting (B) op elk zwenkwiel met de punt van de voet omlaag (C). Voor het ontgrendelen drukt u de blokkeerinrichting met de punt van de voet weer omhoog (D).

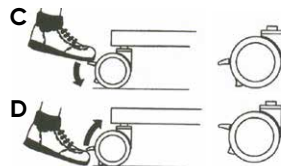

**De remmen functioneren alleen betrouwbaar op een vlakke ondergrond!**



## 3. Instellingen.

### 3.3 Zithoogteverstelling

U kunt de hoogte van de zitschaal in stappen van 2,5 cm verstellen. Hiervoor moet u eerst de beide dopmoeren (A) op de opnames tussen plaat en frame aan beide kanten losdraaien. Nu kan de hoogte van de zitschaal met behulp van de rij gaten worden veresteld. Draai de moeren daarna weer vast. Nu moet u de gasveer nog nastellen, zodat de zithoek ook weer correct is ingesteld. Hiervoor draait u de schroef van de gasdrukveer-opname (B) volledig uit de plaat met schroefdraad en plaatst u deze op de juiste hoogte weer terug.

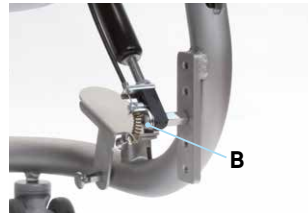

**Het instellen mag alleen plaatsvinden als de stoel niet in gebruik is.**

## 4. Toebehoren.

### 4.1 Montage en demontage van toebehoren

Alle toebehoren kan met behulp van de meegeleverde originele bevestigingsmaterialen op de daarvoor bestemde positie worden gemonteerd en gedemonteerd. Dit mag alleen worden uitgevoerd door gekwalificeerd personeel. Meer details met betrekking tot montage en demontage kunnen worden gehaald uit onze lijsten met reserveonderdelen en de daarin opgenomen explosietekeningen (zie [www.schuchmann.de/mediathek](http://www.schuchmann.de/mediathek)).

### 4.2 Toiletemmer

De toiletemmer wordt van achteren tot aan de aanslag onder de zitschaal geschoven. Door de krappe geleiding beschikt de emmer over een automatische beveiliging tegen wegglijden.



**Na het gebruik van de toiletemmer dienen deze en de zitschaal grondig te worden gereinigd en gedesinfecteerd. Gebruik alleen commerciële desinfectiemiddelen.**

## 4. Toebehoren.

### 4.3 Hoofdsteun

De in hoek en hoogte verstelbare hoofdsteun kan aan de betreffende patiënt worden aangepast.

#### Hoogteverstelling

Draai hiervoor schroef (A) los en stel de hoogte in.

#### Hoekverstelling:

Draai hiervoor schroef (B) los dan kan de hoofdsteun worden aangepast.



### 4.4 Voetensteun

Van de voetensteun kunnen kniehoek, voethoek en hoogte worden veresteld en voor eenvoudiger in- of uitstappen kan de voetensteun omhoog worden geklapt.

#### Hoogteverstelling:

Draai hiervoor beide madeschroeven (C) los en stel de gewenste hoogte in.



#### Knihoeckverstelling:

Draai hiervoor klemhendel (D) los.



#### Voethoekregeling:

Draai eerst de contraoer (E) onder de voetensteun los, draai vervolgens stelschroef (F) voor het instellen van de voethoek erin of eruit en draai de contraoer weer aan.

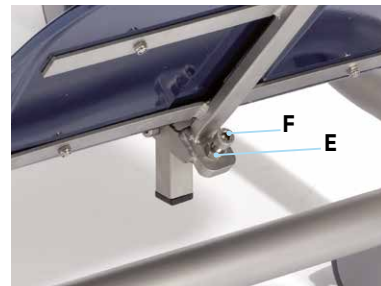

**Draai na alle instellingen de van tevoren losgedraaide schroefverbindingen weer goed aan!**



## 4. Toebehoren.

### 4.5 Tafel met beklede armsteun, zwenkbaar

Voor het wegdraaien van de tafel, bijvoorbeeld voor eenvoudiger in- en uitstappen, wordt de treksnapper (A) uitgetrokken dan kan de tafel rondom de opname links aan het schaalframe zijdelings worden weggedraaid of helemaal worden verwijderd. Let er bij het terugdraaien op dat de tafel weer correct vastklikt. De tafel kan in de hoogte worden versteld. Hiervoor draait u de schroeven (B) aan beide kanten los, u stelt de hoogte in met behulp van de geperforeerde plaat en draait vervolgens de schroeven weer vast. Het is handiger om eerst de steuntafel te verwijderen en vervolgens de opnames individueel te verstellen.



**Let op, risico van beknelling! Bij een gemonteerde tafel moet erop gelet worden dat er bij het openen en sluiten van de tafel geen textiel en lichaamsdelen (vingers) in de buurt zijn. Er zit tussen de tafelbeugel en het frame een ruimte waar de vingers uit de buurt moeten blijven!**

### 4.6 Abductieblok met geïntegreerde spatwaterbescherming

Het abductieblok wordt met stift (C) in de ronde opening midden voor in de zitplaat gestoken en naar beneden gedrukt totdat hij hoorbaar vastklikt.

Voor het verwijderen dient u de spatwaterbescherming er onder een beetje druk naar boven toe uit te trekken.



## 4. Toebehoren.

### 4.7 PU-inlegkussen, tweedelig

Voor personen die gevoelig zijn voor druk wordt een tweedelig PU-inlegkussen aangeboden, dat voor bijvoorbeeld reiniging (met een mild sopje) heel eenvoudig van de stoel kan worden gedemonteerd.

Voor het verwijderen van het kussen drukt u de noppen van het kussen (A) van buitenaf door de gaten van de zitschaal.

Druk bij het terugplaatsen van het kussen de noppen weer in de gaten van de zitschaal.

**Voor het verwijderen van het kussen moet u hier niet aan trekken, omdat u dan de noppen voor de bevestiging van het kussen kunt beschadigen!**



### 4.8 PU-kuitplaat

Voor een betere geleiding van het onderbeen kan er, in combinatie met de voetensteun, gebruik worden gemaakt van een in de hoogte verstelbare PU-kuitplaat.

**De kuitplaat kan alleen in combinatie met de voetensteun worden gebruikt!**



## 5. Reinigen en inspectie.

### 5.1 Reinigen en desinfecteren

#### 5.1.1 Reiniging

Reinig alle frame-elementen regelmatig met een spons of vochtige doek, met name waterdruppels moeten worden verwijderd. Bij sterke verontreiniging moet de reiniging met een mild huishoudelijk schoonmaakmiddel worden uitgevoerd. Het is belangrijk om de gereinigde plaatsen goed droog te maken.

Alle stoffen die niet kunnen worden verwijderd, kunnen met een vochtige doek worden afgeveegd. Let bij alle verwijderbare stoffen op de ingenaide onderhoudsetiketten (zoals **A+B**) op het betreffende element.

Neem onze algemene instructies met betrekking tot reiniging en hygiëne in acht. Die vindt u op [www.schuchmann.de/mediathek](http://www.schuchmann.de/mediathek).

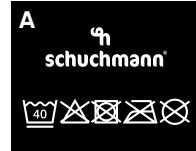

#### 5.1.2 Desinfectie

Voor het desinfecteren van oppervlakken van de metalen en kunststof onderdelen kunnen verschillende producten worden gebruikt.

Vloeibare desinfectiemiddelen zijn verkrijgbaar als kant-en-klare-oplossing, die op een zachte doek moet worden gespoten en vervolgens gelijkmatig moet worden aangebracht. Als alternatief kan er ook gebruik worden gemaakt van doekjes die in een desinfectiemiddel zijn gedompeld en waarmee vervolgens de producten grondig worden afgeveegd. In beide gevallen moet erop worden gelet dat het product volledig nat wordt. Desinfectie in volautomatische desinfectie-installaties is ook mogelijk en wordt zelfs aanbevolen.

De inwerktijden kunnen variëren en kunnen uit de documentatie van de fabrikant worden gehaald.

### 5.2 Inspectie

Voer een dagelijkse zichtcontrole uit en controleer het product regelmatig op scheuren, breuken, ontbrekende onderdelen en storingen. Wend u zich bij een defect of storing rechtstreeks tot de dealer die u heeft geleverd (zie **punt 8.5**).

### 5.3 Onderhoud

Omwille van de veiligheid van de gebruiker en voor het behoud van de productaansprakelijkheid dient er minimaal eenmaal per jaar onderhoud te worden uitgevoerd door de dealer (zie **punt 8.5**). Het uitgevoerde onderhoud dient te worden vastgelegd in het onderhoudsschema (zie **punt 5.3.2**).

## 5. Reinigen en inspectie.

### 5.3.1 Aandachtspunten onderhoud

- Basisreiniging conform specificaties van de fabrikant
- Evt. desinfectie conform specificaties van de fabrikant
- Beschadigingen aan frame, aanbouwdelen en accessoires (scheuren, breuken, corrosie, verbogen of ontbrekende onderdelen)
- Sterkte van de verbindingen (losse schroeven vastdraaien, ontbrekende schroeven vervangen)
- Werking van de insteелеlementen (schroeven, ontgrendelhendel, voetpedaal)
- Werking van de overige insteелеlementen (rug, hoofdsteun, voetensteun, tafel en abductiewig)
- Werking van de gasdrukveren (evt. aanpassing van de Bowden-kabel)
- Werking van de zwenkwielen (concentriciteit, lichte loop, rem)
- Controle van de riemen op beschadigingen (klemmen, sluitingen, naden)
- Controle van de kussens op beschadigingen
- Leesbaarheid van het typeplaatje
- Afsluitende volledige controle van de werking van het hulpmiddel
- Controle van de correcte bevestiging van alle aanbouwdelen en de bijbehorende accessoires

### 5.3.2 Onderhoudsplan

Aandachtspunten voor het onderhoud van de fabrikant (zie **punt 5.3.1**) werden uitgevoerd:

Datum	Bedrijf	Naam	Handtekening



**Vastgestelde gebreken of beschadigingen moeten voordat het apparaat opnieuw wordt gebruikt zijn verholpen door de dealer of de fabrikant.**



## 5. Reinigen en inspectie.

### 5.4 Reserveonderdelen

Gebruik alleen origineel toebehoren en originele reserveonderdelen van de firma Schuchmann, omdat u anders de veiligheid van de gebruiker in gevaar brengt en uw recht op garantie verliest.

Voor het bestellen van reserveonderdelen kunt u zich, met opgave van het serienummer van het product, tot uw leverancier wenden (zie **punt 8.5**). De benodigde vervangende onderdelen en accessoires mogen alleen door geschoold personeel worden gemonteerd.

### 5.5 Gebruiksduur en hergebruik

De te verwachten gebruiksduur van ons product bedraagt, afhankelijk van de intensiteit van het gebruik en het aantal keren dat het hergebruikt wordt, tot ca. "8" jaar, als het gebruik plaatsvindt in overeenstemming met de instructies in deze gebruiksaanwijzing. Het product kan na deze periode nog steeds worden gebruikt, wanneer het zich in een veilige staat bevindt. De te verwachten gebruiksduur is niet van toepassing voor onderdelen die aan slijtage onderhevig zijn zoals zwenkwielen, gasdrukveren,... . Het onderhoud en de beoordeling van de staat, en in voorkomende gevallen het hergebruik, is voor de verantwoordelijkheid van de dealer.

Het product is geschikt voor hergebruik. Voer voordat u het product doorgeeft de onder **punt 5.1** genoemde reinigings- en desinfectie-instructies uit. Begeleidende documenten zoals deze gebruiksaanwijzing maken deel uit van het product en moeten aan de nieuwe gebruiker worden doorgegeven. Voor hergebruik hoeft het apparaat niet eerst te worden gedemonteerd. In geval van opslag wordt aangeraden het product in te stellen op zijn meest compacte maten, om ruimte te besparen.



**Wanneer er zich tijdens de gebruikstijd bij beoogd gebruik van het product een ernstig incident voordoet, moet dit onmiddellijk aan de fabrikant en de verantwoordelijke instanties worden gemeld.**



## 6. Technische gegevens.

### Afmetingen

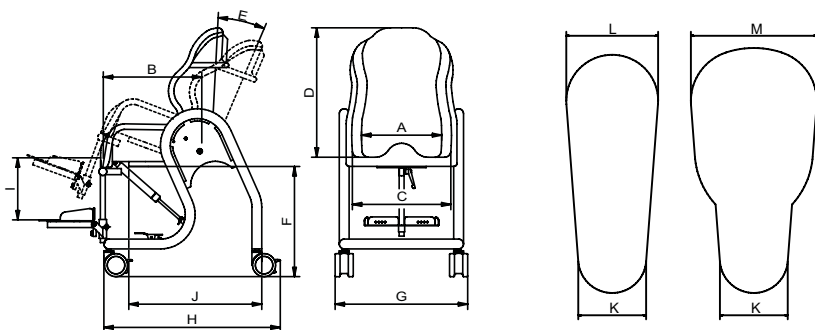

		Mt. 0	Mt. 1	Mt. 2	Mt. 3	Mt. 4
<b>A</b>	Zitbreedte (achter)	26 cm	31 cm	36 cm	41 cm	46 cm
<b>B</b>	Zitdiepte	31 cm	36 cm	41 cm	46 cm	48 cm
<b>C</b>	Schaalbreedte (voor)	31 cm	36 cm	41 cm	46 cm	51 cm
<b>D</b>	Rughoogte	49 cm	51 cm	56 cm	61 cm	65 cm
<b>E</b>	Zithoek	(-)5° - 30°	(-)5° - 30°	(-)5° - 30°	(-)5° - 30°	(-)5° - 30°
<b>F</b>	Overrijdbare toilethoogte	47-57 cm	45-55 cm	42-52 cm	42-52 cm	42-52 cm
<b>G</b>	Totale breedte	56 cm	61 cm	63 cm	71,5 cm	74 cm
<b>H</b>	Totale lengte	65 cm	65 cm	65 cm	70 cm	70 cm
<b>I</b>	Max. onderbeenlengte	38 cm	38 cm	48 cm	48 cm	48 cm
<b>J</b>	Voorkant hygiëne- opening tot achterkant onderstel	47 cm	49 cm	51 cm	54 cm	57 cm
<b>K</b>	Breedte opening voor	10 cm	10 cm	10 cm	10 cm	10 cm
<b>L</b>	Breedte opening achter	12 cm	12 cm	13,5 cm	13,5 cm	13,5 cm
<b>M*</b>	Breedte opening achter	-	-	18,5 cm	18,5 cm	18,5 cm
	Max. belasting	60 kg	80 kg	100 kg	100 kg	150 kg
	Gewicht	28 kg	30 kg	33 kg	35 kg	38 kg

\*geldt alleen voor de maten 2 b, 3 b en 4 b

## 7. Garantie.

Voor alle producten geldt de wettelijke garantietermijn van twee jaar. Deze gaat in bij de aflevering of overdracht van de producten. Wanneer in deze periode aan het door ons geleverde product aantoonbaar een materiaal- of fabricagefout optreedt zullen wij bij vrachtvrije terugzending naar ons, de gereclameerde schade bekijken en eventueel kosteloos en naar ons goedgevoelen repareren of nieuw leveren.



# 8. Identifizierung.

## 8.1 EU-conformitätsverklärung



### EU Konformitätserklärung

EU Declaration of Conformity



Firma / Company Schuchmann GmbH & Co. KG  
Rudolf-Runge-Str. 3 · 49143 Bissendorf · Deutschland / Germany  
Tel. +49 (0) 5402 / 40 71 00 · Fax +49 (0) 5402 / 40 71 109

erklärt in alleiniger Verantwortung, dass das nachfolgend genannte Produkt der Risikoklasse 1  
*declares under our sole responsibility that the following product(s) of Class 1 Medical Devices*

#### „boris.“ Toilettenstuhl / toilet chair

Art.-Nr. / Item-No.: 52 00 100, 52 01 100, 52 02 100, 52 02 200, 52 03 100, 52 03 200, 52 04 100,  
52 04 200

Basis UDI-DI / Basic UDI-DI: 4251040200004000520XXXXA9

den einschlägigen Bestimmungen der im folgenden aufgeführten Richtlinien und Standards entspricht:  
*is / are in conformity with the requirements of the below listed directives and standards:*

Verordnung (EU) 2017/745 über Medizinprodukte vom 05. April 2017  
*Regulation (EU) 2017/745 on medical devices of 5 April 2017*

DIN EN 12182:2012	Technische Hilfen für behinderte Menschen <i>Technical aids for disabled persons</i>
DIN EN ISO 14971:2013	Medizinprodukte - Anwendung des Risikomanagements auf Medizinprodukte <i>Medical devices - Application of risk management to medical devices</i>
ISO 7176-8:2014	Rollstühle – Anforderungen und Prüfverfahren für Statik-, Schlag- und Dauerfestigkeiten <i>Wheelchairs – Requirements and test methods for static, impact and fatigue strength</i>

Diese Konformitätserklärung gilt nur für Produkte mit den oben genannten Artikelnummern und  
ist gültig bis zum 31.12.2023.

*This declaration of conformity applies only for products with above-named Item-numbers  
and is valid until 31.12.2023.*

Datum / Date: 01.04.2020

Unterschrift / Sign:

Name / Name: Torsten Schuchmann

Funktion / Function: Sicherheitsbeauftragter für Medizinprodukte / *Safety officer for medical devices*

## 8. Identificatie.

### 8.2 Serienummer/Productiedatum

Het serienummer, de productiedatum alsmede verdere informatie vindt u op het typeplaatje dat zich op al onze producten bevindt (**A**) (binnenkant).

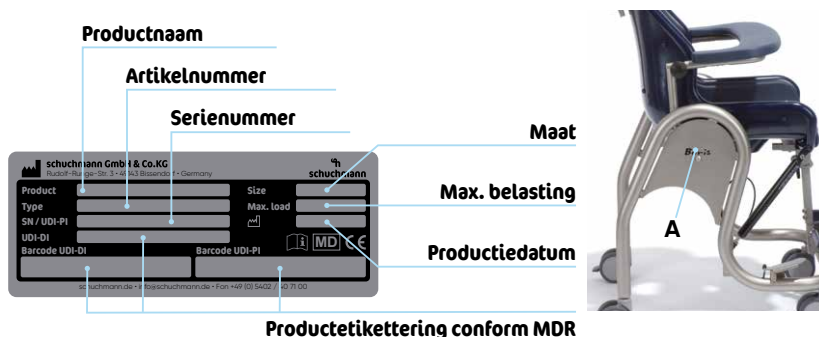

### 8.3 Productversie

De toilet- en douchestoel **boris.** is in vijf maten verkrijgbaar en kan met verscheidene accessoires worden uitgebreid (zie **punt 4**).

### 8.4 Uitgave van het document

Gebruiksaanwijzing **boris.** - Statusverandering D, uitgave 06-2021

### 8.5 Naam en adres van de producent, uitleverende dealer

Dit product werd geproduceerd door:



#### Schuchmann GmbH & Co. KG

Rudolf-Runge-Str. 3 · 49143 Bissendorf · Duitsland  
 Tel. +49 (0) 5402 / 40 71 00 · Fax +49 (0) 5402 / 40 71 109  
 info@schuchmann.de · www.schuchmann.de

Dit product werd door de volgende dealer geleverd:



Korte Stukken 7 · 5371 MN Ravenstein · Netherlands  
 Tel. +31 (0)486/45 33 44  
 info@atlaskidtech.nl · www.atlaskidtech.nl





**schuchmann.de**