

madita maxi.



Gebruiksaanwijzing.

madita maxi. De bewezen, sterke eet-/werkstoel.



schuchmann®

Hartelijk dank.



Geachte cliënte, geachte cliënt,

Wij willen u hierbij hartelijk danken voor het in ons gestelde vertrouwen en voor de aanschaf van ons product. We vragen u om de gebruiksaanwijzing vóór de eerste ingebruikname van het product aandachtig te lezen en in acht te nemen. Houdt u er rekening mee dat instructies en afbeeldingen in deze gebruiksaanwijzing door de uitvoering van uw product kunnen afwijken. Technische wijzigingen voorbehouden.

Belangrijke informatie!

Zorg ervoor, dat deze gebruiksaanwijzing bij het product blijft.

Uw **Schuchmann**-team



1. Voorbereiding	05
1.1 Uitlevering	05
1.2 Veiligheidsmaatregelen vóór het gebruik	05
1.3 Veilig verwijderen.....	05
1.3.1 Verpakking.....	05
1.3.2 Product.....	05
1.4 Opbergplaats van de gebruiksaanwijzing.....	06
2. Productbeschrijving.	06
2.1 Materiaalinformatie	06
2.2 Handling/transport.....	06
2.3 Toepassingsgebieden, gebruik conform de voorschriften.....	06
2.3.1 Indicaties	06
2.3.2 Contra-indicaties.....	07
2.4 Oneigenlijk gebruik/Waarschuwingen	07
2.5 Uitrusting basismodel	07
2.6 Lijst met toebehoren	08
2.7 Productoverzicht.....	08
3. Instellingen.	09
3.1 Looprollen	09
3.2 Zithoek	09
3.3 Zithoogte.....	10
3.4 Rughoek.....	10
3.5 Zitdiepte.....	11
3.6 Rughoogte.....	11
3.7 Armeuningen.....	11
4. Toebehoren.	12
4.1 Hoofdsteun.....	12
4.2 Rompelotten.....	12
4.3 Dijbeensteunen.....	12
4.4 Centrale beremming.....	12
4.5 Voetensteun.....	13
4.6 Opklapbare voetenbank	13
4.7 Houten werkblad.....	13
4.8 Knie-abductiewig.....	13
4.9 Wielbasisverlenging.....	14
5. Reinigen en inspectie.	14
5.1 Reinigen en desinfecteren.....	14
5.1.1 Reiniging	14
5.1.2 Desinfectie	14
5.2 Inspectie	15
5.3 Onderhoud	15
5.3.1 Aandachtspunten onderhoud.....	15
5.3.2 Onderhoudsplan	16



5.4 Reserveonderdelen	16
5.5 Gebruiksduur en hergebruik	16
6. Technische gegevens.	18
7. Garantie.	18
8. Identificatie.	19
8.1 EU-conformiteitsverklaring	19
8.2 Serienummer/Productiedatum	20
8.3 Productversie	20
8.4 Uitgave van het document.....	20
8.5 Naam en adres van de producent, uitleverende dealer	20

1. Voorbereiding.

1.1 Uitlevering

Gelieve het product bij ontvangst op volledigheid en gebreken te controleren en let op eventuele transportschade. Controleer het product in aanwezigheid van de bezorger. Mocht er sprake zijn van transportschade, inventariseer deze dan (vaststelling van de gebreken) in aanwezigheid van de bezorger. Stuur een schriftelijke reclamatie naar de verantwoordelijke dealer.

1.2 Veiligheidsmaatregelen vóór het gebruik

Het correcte gebruik van het product vraagt een nauwgezette en zorgvuldige instructie van de gebruiker of de begeleidende persoon. Wij zoeken u, om de gebruiksaanwijzing voor de eerste ingebruikname van het product aandachtig door te lezen en in acht te nemen. De mogelijkheid bestaat, dat de productonderdelen die met de huid in aanraking kunnen komen, warm kunnen worden door zonnestrallen. Afhankelijk van de duur en de intensiteit van de zonnestrallen kunnen de oppervlakken van individuele onderdelen boven de 41 °C stijgen en daardoor bij direct huidcontact tot lichte verbrandingen leiden. Bedek deze plaatsen daarom, of bescherm het apparaat tegen direct zonlicht.

1.3 Veilig verwijderen

Voor het behoud en ter bescherming van het milieu, het voorkomen van milieuverontreiniging, en om de recycling van grondstoffen te verbeteren, dient u de verwijderingsinstructies in de **punten 1.3.1** en **1.3.2** in acht te nemen.

1.3.1 Verpakking

De verpakking van het product dient voor een eventueel toekomstig , noodzakelijk transport te worden bewaard. Wanneer u het product voor reparatie of in geval van een garantieclaim naar ons terug moet sturen, dan graag, indien mogelijk, de originele doos gebruiken, zodat het product optimaal verpakt is. Breng in andere gevallen het verpakkingsmateriaal per soort naar de recycling.



Laat het verpakkingsmateriaal niet zonder toezicht, omdat het mogelijk een bron van gevaar vormt.

1.3.2 Product

Voer na verstrijken van de levenscyclus van het product de voor het product gebruikte grondstoffen naar hun aard af voor recycling (zie materiaalinformatie onder **punt 2.1**).



1. Voorbereiding.

1.4 Opbergplaats van de gebruiksaanwijzing

Bewaar de gebruiksaanwijzing zorgvuldig en zorg ervoor dat deze in geval van een mogelijk hergebruik bij het product blijft. Bij verlies van de gebruiksaanwijzing kan te allen tijde een actuele versie worden gedownload onder www.schuchmann.de.

2. Productbeschrijving.

2.1 Materiaalinformatie

Het basisframe alsmede de afzonderlijke elementen zijn van aluminium vervaardigd, corrosievrij en gepoedercoat. De bekleding bestaat voor 100% uit polyester en is brandvertragend (volgens DIN EN 1021-1+2).

2.2 Handling/transport

De eet-/werkstoel is niet bedoeld om te worden gedragen, omdat hij van wielen is voorzien. Mocht het dragen vanwege hindernissen niet vermeden kunnen worden, dan dient u zich ervan te vergewissen dat alle bewegende delen zijn vastgezet. Ga vervolgens naast de eet-/werkstoel staan, pak deze voor en achter onder het zitgedeelte vast en draag hem naar de gewenste plaats. Voor het transporteren van de eet-/werkstoel, stelt u alle instellingen op de meest compacte maat in (voetenbank opklappen, zithoogte in de laagste stand, etc.)

2.3 Toepassingsgebieden, gebruik conform de voorschriften

De eet-/werkstoel **madita maxi**. is een medisch product voor risicoklasse 1 en is ontworpen gebruik thuis, op de kleuterschool en op school. Hij is te gebruiken voor alle leeftijdscategorieën. Individueel instelbare zitmaten en ondersteunende pelotten zorgen voor een stabiele en rechte zithouding. Een ander of daaraan voorbijgaand gebruik wordt als oneigenlijk gebruik beschouwd.

2.3.1 Indicaties

De eet-/werkstoel **madita maxi**. is ontworpen voor gebruikers, die niet los kunnen zitten of staan, maar waarvan de beperkte romphouding niet vereist dat ze permanent in een zitschaal zitten. Het gaat hier onder meer om een stoornis van het zitten bij functionele en/of structurele beschadigingen van de romp of van de romp- en mogelijk nekspieren (bijv. door neurologische/neuromusculaire aandoeningen, misvormingen van de wervelkolom met een verkeerde houding).

2. Productbeschrijving.

2.3.2 Contra-indicaties

Over het algemeen dient de indicatie van medisch-orthopedische zijde te worden begeleid. Daarom dient in dit verband voor de zorg helder te zijn of er contra-indicaties bestaan ten aanzien van de gebruiker. Over het algemeen is elke vorm van pijn een contra-indicatie.



2.4 Oneigenlijk gebruik/Waarschuwingen

- Let op, dat de eet-/werkstoel door slechts één gebruiker wordt gebruikt.
- Gebruik de eet-/werkstoel alleen op een vlakke en stabiele ondergrond.
- Gebruik de eet-/werkstoel niet voor transport van personen.
- Om de eet-/werkstoel tijdens het transport veilig op te kunnen tillen, gaat u zijdelings naast de eet-/werkstoel staan en pakt u deze voor en achter bij het zitvlak vast. Daarbij moeten alle beweegbare delen geblokkeerd zijn, bijv. de zitdiepteverstelling.
- Laat de gebruiker nooit zonder toezicht in de eet-/werkstoel zitten.
- Het correct gebruik van de eet-/werkstoel vergt een nauwgezette en zorgvuldige inwerking van de begeleidende persoon.
- De maximale belasting (zie **punt 5**) mag niet worden overschreden.
- Gebruik de eet-/werkstoel niet met defecte, versleten of ontbrekende delen.
- Omwille van de brandveiligheid mag de eet-/werkstoel niet in de omgeving van een open vuur of een andere sterke warmtebron zoals elektrische of gasverwarmingen worden geplaatst.
- Gebruik alleen toebehoren en reserveonderdelen van firma Schuchmann, omdat u anders de veiligheid van de gebruiker in gevaar brengt.
- Gebruik de eet-/werkstoel alleen, als alle componenten correct zijn aangebracht en ingesteld.
- Er dient op gelet te worden dat er zich bij alle in- en afstellingen geen ledematen van toepasser of gebruiker in het in- of afstelgebied bevinden, zodat de kans op letsel wordt geminimaliseerd.
- Gebruikers die problemen hebben met zien of lezen moeten zich de gebruiksaanwijzing laten voorlezen om veilig met de eet-/werkstoel om te kunnen gaan.

2.5 Uitrusting basismodel

- Zitkussen met anatomische vorm en bekleding
- De zithoogte is instelbaar met een zwengel, de zithoekverstelling gebeurt door middel van twee gasdrukveren à 200 N, die met een voetpedaal kunnen worden verdiend
- incl. schuifgreep en in de breedte, hoogte en hoek verstelbare armlenningen met een extra brede opleg
- 4. Dubbele looprollen (100 mm), waarvan 2 met blokkeerrem
- Framekleur: antraciet metallic



2. Productbeschrijving.

2.6 Lijst met toebehoren

- Standaard hoofdsteun – gestoffeerd, in hoogte verstelbaar
- Hoofdsteun met zijgeleiding – bekleed, in hoogte en hoek verstelbaar
- Hoofdsteun in schelpvorm – bekleed,, in hoogte en hoek verstelbaar
- Versterkte rompelotten
- Dijbeensteunen
- Knie-abductiewig
- Centrale beremming van de achterste looprollen
- Houten werkblad
- Incontinentiecoating op het zitgedeelte
- Wielbasisverlenging
- Houten voetenbank
- Opklapbare voetenbank
- Positioneringshulpen

2.7 Productoverzicht



3. Instellingen.

Instellingen en afstellingen van het product mogen alleen maar worden uitgevoerd door mensen die een passende instructie hebben gekregen van een adviseur medische producten. Daarbij dient erop gelet te worden dat er zich bij alle soorten in- en afstellingen geen ledematen van toepasser of gebruiker in het in- of afstelgebied bevinden, zodat de kans op letsel wordt geminimaliseerd. Alle instellingen kunnen worden uitgevoerd met standaardgereedschap (bijv. inbussleutel, schroevendraaier of moersleutel).

3.1 Looprollen

De eet-/werkstoel dient in principe door afremmen van de 2 achterste looprollen geblokkeerd te worden, om ongewild weggrollen te voorkomen. Druk hiervoor de blokkeerrem (A) op elk zwenkwiel met de punt van de voet omlaag (B). Voor het ontgrendelen van de looprollen drukt u de blokkeerrem met de punt van de voet weer omhoog (C).

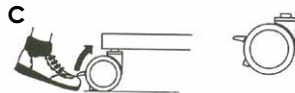
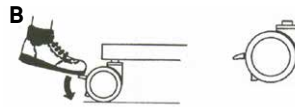

De remmen functioneren alleen betrouwbaar op een vlakke ondergrond!

3.2 Zithoek

De zithoekverstelling wordt door twee gasdrukveren ondersteund. Om de zithoek in te stellen, maakt u gebruik van voetpedaal (D). Met een lichte drukbeweging kan de zitunit in de actieve of passieve positie worden bewogen. Het voetpedaal (D) kan met de trekspanstift (die u aan de binnenkant van het voetpedaal vindt) tegen ongewilde bediening geborgd worden. Verdraai hiervoor de trekspanstift totdat hij vastklikt. Eventueel kunt u door licht bewegen van het voetpedaal het vastklikken ondersteunen. De vergrendeling wordt ontgrendeld door de trekspanstift eruit te trekken en vervolgens een kwarts-lag te draaien.

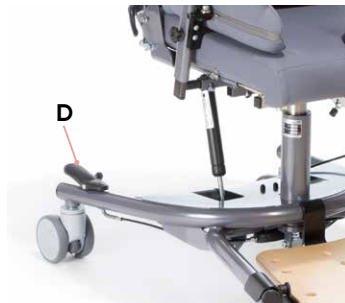

3. Instellingen.

3.3 Zithoogte

madita maxi. kan tot 12 cm in de hoogte worden versteld. De zithulp wordt in de laagste instelhoogte geleverd. Om de zithoogte te veranderen, draait u aan zwengel (A) onder het basisframe.

Daarnaast moeten de beide gemonteerde gasveren nagesteld worden. Dit gebeurt door het losdraaien van de schroeven aan de onderzijde van de beide gasveren binnen het gatenpatroon (B).

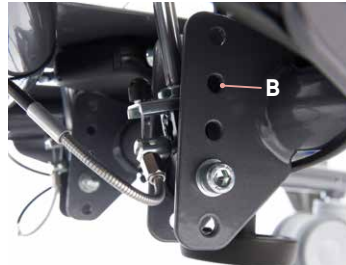
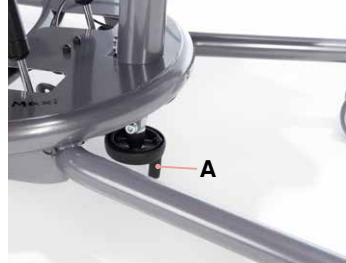

Deze instelling mag alleen door een dealer worden uitgevoerd!

3.4 Rughoek

De hoek van de rugleuning kan door het bedienen van klemhendel (C) aan de rechterkant van de zithulp worden ingesteld.



Zet de klemhendel na elke instelling weer vast!

De rughoek kan ook voor sterke belastingen worden ingesteld. Hiervoor dient u de schroeven (D) aan beide zijden in het gat voor de gewenste positie te steken.

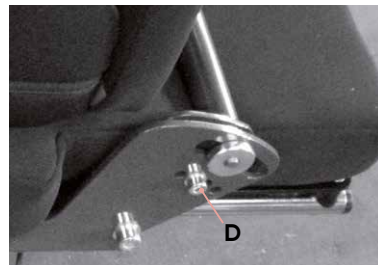

3. Instellingen.

3.5 Zitdiepte

De zitdiepte kan na het losdraaien van de twee madeschroeven (A) aan beide kanten van de stoel worden aangepast.



Draai de madeschroeven na het instellen weer vast!

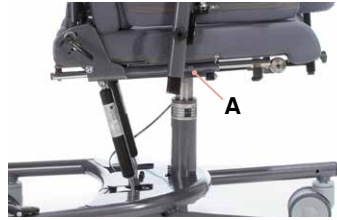

3.6 Rughoogte

Om de hoogte van de rugleuning te veranderen, moeten de beide draaigrepen (B) aan de achterkant van de rugleuning worden losgedraaid.



Zet de draaigrepen na de instelling weer vast!

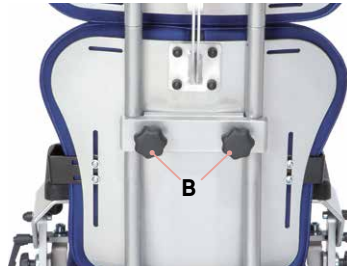

3.7 Armleuningen

De armleuningen zijn in de hoek, hoogte en breedte verstelbaar.

Maak draaigreep (C) aan de kant van de armleuning los om de hoek in te stellen. Breng de armleuning in de gewenste positie en zet de draaigreep weer vast. Maak draaigreep (D) los aan de kant van de armleuning om de hoogte in te stellen. Breng de armleuning in de gewenste positie en zet de draaigreep weer vast. Draai de madeschroef (E) onder de zitting los voor de instelling van de breedte. Breng de armleuningen in de gewenste positie en draai de madeschroef weer vast.



Draai na iedere instelling alle verstellingen weer vast.

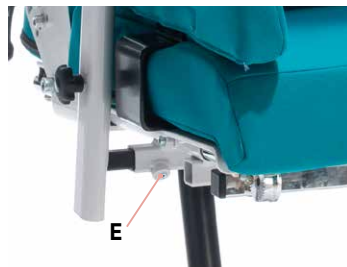
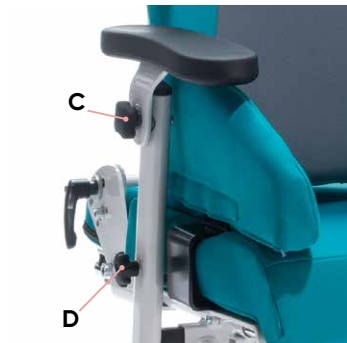

4. Toebehoren.

4.1 Hoofdsteun

De hoofdsteun is in de hoogte verstelbaar. Draai alle vier moeren (A) aan de achterkant los, om de hoofdsteun in de gewenste positie te brengen.



Draai na iedere instelling de moeren weer vast!



4.2 Romppelotten

De romppelotten zijn in hoogte en breedte verstelbaar. Draai de schroeven (B) aan de achterkant van de rugleuning los en breng de romppelotten in de gewenste positie.



Draai na iedere instelling de schroeven weer vast!



4.3 Dijbeensteunen

De kussens van de dijbeensteunen zijn afzonderlijk in te stellen in breedte en diepte. Om de breedte in te stellen draait u de beide inbusschroeven (C) onder het zitvlak los en brengt u het kussen van de dijbeensteun in de gewenste positie. Om de diepte in te stellen opent u ritssluitingen (D), draait u de 3 lenskop-schroeven (E) met een inbussleutel los en brengt het kussen in de gewenste positie. Daarnaast kunt u via het gatenpatroon (F) de complete dijbeensteunen door het los draaien en verplaatsen van schroeven (C) in de diepte verstellen. Hierbij zijn drie posities mogelijk.

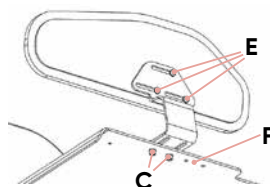

Draai na iedere instelling de verstellingen weer vast!

4.4 Centrale beremming

De centrale beremming kan door de gebruiker zelf worden bediend. Als de hendel die aan het zitstelsel is gemonteerd naar beneden gedrukt wordt, is de rem gedeblokkeerd. Als de hendel naar boven staat, blokkeert de rem.

4. Toebehoren.

4.5 Voetensteun

De hoekverstelling van de knie beschikt over een snap-verbinding, waardoor aanpassen in kleine stapjes mogelijk wordt. Hiervoor moeten de draaigrepen (A) aan beide kanten worden losgedraaid. Daarna draait u de madeschroeven (B) op de achterkant van de voetensteun los om de hoogte te verstellen.

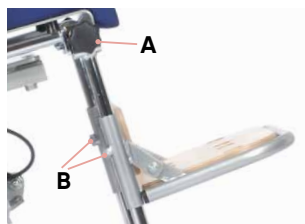

Draai na iedere instelling de verstellingen weer vast!

4.6 Opklapbare voetenbank

De opklapbare voetenbank is eenvoudig te monteren en staat borg voor comfortabel zitten. Trek gewoon de beide vergrendelbouten (C) uit om de voetenbank te verwijderen. Bij het plaatsen dient u eerst de achterste aansluiting (D) in het basisframe te plaatsen, daarbij moet u ervoor zorgen dat de vergrendelbouten (C) op hun plek zitten.

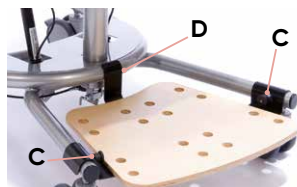

4.7 Houten werkblad

Steek het werkblad aan de linkerkant in de opname (E) naast de armleuning en draai de vleugelschroeven (F) vast. De hoogte kan door het aanpassen van de armleuningen worden veranderd (zie **punt 3.7**). Om het werkblad naar opzij te klappen, bijv. bij het in- en uitstappen van de gebruiker, draait u de vleugelschroeven (F) los, zwenkt u de tafel naar boven weg en begeleidt u deze naar de zijde van de eet-/werkstoel.



4.8 Knie-abductiewig

Draai de vleugelschroef (G) los om de knie-abductiewig in hoogte te verstellen. Voor de instelling van de diepte draait u de vleugelschroef (H) onder de zitting los.



Draai na iedere instelling de verstellingen weer vast!



4. Toebehoren.

4.9 Wielbasisverlenging

De wielstandverlenging dient ervoor, de stabiliteit, ook voor grotere zitsystemen bij een naar achteren hellende zithoek, te garanderen.



De wielbasisverlenging is niet instelbaar!

5. Reinigen en inspectie.

5.1 Reinigen en desinfecteren

5.1.1 Reiniging

Reinig alle frame-elementen regelmatig met een spons of vochtige doek, met name waterdruppels moeten worden verwijderd. Bij sterke verontreiniging moet de reiniging met een mild huishoudelijk schoonmaakmiddel worden uitgevoerd. Het is belangrijk om de gereinigde plaatsen goed droog te maken.

Alle stoffen die niet kunnen worden verwijderd, kunnen met een vochtige doek worden afgeveegd. Let bij alle verwijderbare stoffen op de ingenaaide onderhoudsetiketten (zoals **A+B**) op het betreffende element.

Neem onze algemene instructies met betrekking tot reiniging en hygiëne in acht. Die vindt u op www.schuchmann.de/mediathek.



5.1.2 Desinfectie

Voor het desinfecteren van oppervlakken van de metalen en kunststof onderdelen kunnen verschillende producten worden gebruikt.

Vloeibare desinfectiemiddelen zijn verkrijgbaar als kant-en-klare-oplossing, die op een zachte doek moet worden gespoten en vervolgens gelijkmatig moet worden aangebracht. Als alternatief kan er ook gebruik worden gemaakt van doekjes die in een desinfectiemiddel zijn gedompeld en waarmee vervolgens de producten grondig worden afgeveegd. In beide gevallen moet erop worden gelet dat het product volledig nat wordt. Desinfectie in volautomatische desinfectie-installaties is ook mogelijk en wordt zelfs aanbevolen.

De inwerktijden kunnen variëren en kunnen uit de documentatie van de fabrikant worden gehaald.

5. Reinigen en inspectie.

5.2 Inspectie

Voer een dagelijkse zichtcontrole uit en controleer het product regelmatig op scheuren, breuken, ontbrekende onderdelen en storingen. Wend u zich bij een defect of storing rechtstreeks tot de dealer die u heeft geleverd (zie **punt 8.5**).

5.3 Onderhoud

Omwille van de veiligheid van de gebruiker en voor het behoud van de productaansprakelijkheid dient er minimaal eenmaal per jaar onderhoud te worden uitgevoerd door de dealer (zie **punt 8.5**). Het uitgevoerde onderhoud dient te worden vastgelegd in het onderhoudsschema (zie **punt 5.3.2**).

5.3.1 Aandachtspunten onderhoud

- Basisreiniging conform specificaties van de fabrikant (zie **punt 5.1.1**)
- Evt. desinfectie conform specificaties van de fabrikant (zie **punt 5.1.2**)
- Beschadigingen aan frame, aanbouwdelen en accessoires (scheuren, breuken, corrosie, verbogen of ontbrekende onderdelen)
- Sterkte van de verbindingen (losse schroeven vastdraaien, ontbrekende schroeven vervangen)
- Werking van de instelelementen (schroeven, ontgrendelhendel, voetpedaal)
- Werking van de overige instelelementen (glijlagers, rug, hoofdsteun, pelotten, armleuningen, voetensteunen, tafel en geleidingen bij de benen)
- Werking van de gasdrukveren (evt. aanpassing van de Bowden-kabel)
- Werking van de beveiligingselementen (kantelbeveiliging)
- Correcte montage van de zitunit
- Werking van de remmen
- Werking van de looprollen (concentriciteit, lichte loop)
- Controle van de riemen op beschadigingen (klemmen, sluitingen, naden)
- Controle van de kussens en hoezen op beschadigingen
- Leesbaarheid van het typeplaatje
- Afsluitende volledige controle van de werking van het hulpmiddel
- Controle van de correcte bevestiging van alle aanbouwdelen en de bijbehorende accessoires



5. Reinigen en inspectie.

5.3.2 Onderhoudsplan

Aandachtspunten voor het onderhoud van de fabrikant (zie **punt 5.3.1**) werden uitgevoerd:

Datum	Bedrijf	Naam	Handtekening



Vastgestelde gebreken of beschadigingen moeten voordat het apparaat opnieuw wordt gebruikt zijn verholpen door de dealer of de fabrikant.

5.4 Reserveonderdelen

Gebruik alleen origineel toebehoren en originele reserveonderdelen van de firma Schuchmann, omdat u anders de veiligheid van de gebruiker in gevaar brengt en uw recht op garantie verliest.

Voor het bestellen van reserveonderdelen kunt u zich, met opgave van het serienummer van het product, tot uw leverancier wenden (zie **punt 8.5**). De benodigde vervangende onderdelen en accessoires mogen alleen door geschoold personeel worden gemonteerd.

5.5 Gebruiksduur en hergebruik

De te verwachten gebruiksduur van ons product bedraagt, afhankelijk van de intensiteit van het gebruik en het aantal keren dat het hergebruikt wordt, tot ca. "8" jaar, als het gebruik plaatsvindt in overeenstemming met de instructies in deze gebruiksaanwijzing. Het product kan na deze periode nog steeds worden gebruikt, wanneer het zich in een veilige staat bevindt. De te verwachten gebruiksduur is niet van toepassing voor onderdelen die aan slijtage onderhevig zijn zoals zwenkwielen, gasdrukveren,... . Het onderhoud en de beoordeling van de staat, en in voorkomende gevallen het hergebruik, is voor de verantwoordelijkheid van de dealer.

5. Reinigen en inspectie.

Het product is geschikt voor hergebruik. Voer voordat u het product doorgeeft de onder **punt 5.1** genoemde reinigings- en desinfectie-instructies uit. Begeleidende documenten zoals deze gebruiksaanwijzing maken deel uit van het product en moeten aan de nieuwe gebruiker worden doorgegeven. Voor hergebruik hoeft het apparaat niet eerst te worden gedemonteerd. In geval van opslag wordt aangeraden het product in te stellen op zijn meest compacte maten, om ruimte te besparen.



Wanneer er zich tijdens de gebruikstijd bij beoogd gebruik van het product een ernstig incident voordoet, moet dit onmiddellijk aan de fabrikant en de verantwoordelijke instanties worden gemeld.



6. Technische gegevens.

Afmetingen

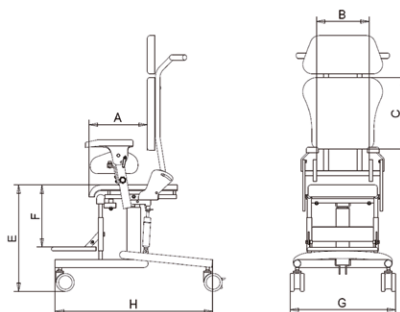

		Afmetingen
A	Zitdiepte	36-47 cm
B	Zitbreedte	34-44 cm
C*	Hoogte korte rug	40 cm
C*	Hoogte lange rug	48 cm
C**	Hoogte korte rug	48 cm
C**	Hoogte lange rug	56 cm
E	Zithoogte	48-60 cm
F	Onderbeenlengte	37-49 cm
G	Totale breedte	64 cm
H	Lengte basisframe	80 cm
	Zithoek	(-) 5° - 30°
	Rughoek	(-) 5° - 25°
	Max. belasting	120 kg
	Gewicht	26 kg
* van 3 mm aluminium plaat ** van 4 mm aluminium plaat		

7. Garantie.

Voor alle producten geldt de wettelijke garantietermijn van twee jaar. Deze gaat in bij de aflevering of overdracht van de producten. Wanneer in deze periode aan het door ons geleverde product aantoonbaar een materiaal- of fabricagefout optreedt zullen wij bij vrachtvrije terugzending naar ons, de gereclameerde schade bekijken en eventueel kosteloos en naar ons goedgevoelen repareren of nieuw leveren.

8. Identifizierung.

8.1 EU-conformitätsverklärung



EU Konformitätserklärung

EU Declaration of Conformity



Firma / Company Schuchmann GmbH & Co. KG
 Rudolf-Runge-Str. 3 · 49143 Bissendorf · Deutschland / Germany
 Tel. +49 (0) 5402 / 40 71 00 · Fax +49 (0) 5402 / 40 71 109

erklärt in alleiniger Verantwortung, dass das nachfolgend genannte Produkt der Risikoklasse 1
declares under our sole responsibility that the following product(s) of Class 1 Medical Devices

„madita maxi.“ Therapiestuhl / *therapy chair*

Art.-Nr. / *Item-No.*: 30 03 000

Basis UDI-DI / *Basic UDI-DI*: 4251040200004000300XXX8D

den einschlägigen Bestimmungen der im folgenden aufgeführten Richtlinien und Standards entspricht:
is / are in conformity with the requirements of the below listed directives and standards:

Verordnung (EU) 2017/745 über Medizinprodukte vom 05. April 2017
Regulation (EU) 2017/745 on medical devices of 5 April 2017

DIN EN 12182:2012 Technische Hilfen für behinderte Menschen
Technical aids for disabled persons

DIN EN ISO 14971:2013 Medizinprodukte – Anwendung des Risikomanagements auf Medizinprodukte
Medical devices – Application of risk management to medical devices

Diese Konformitätserklärung gilt nur für Produkte mit den oben genannten Artikelnummern und
 ist gültig bis zum 31.12.2023.

*This declaration of conformity applies only for products with above-named Item-numbers
 and is valid until 31.12.2023.*

Datum / *Date*: 01.04.2020

Unterschrift / *Sign*:

Name / *Name*: Torsten Schuchmann

Funktion / *Function*: Sicherheitsbeauftragter für Medizinprodukte / *Safety officer for medical devices*



8. Identificatie.

8.2 Serienummer/Productiedatum

Het serienummer, de productiedatum alsmede verdere informatie vindt u op het typeplaatje dat zich op al onze producten bevindt (A).

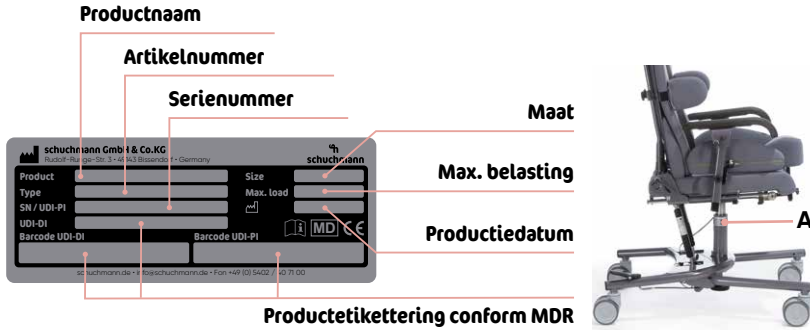

8.3 Productversie

De eet-/werkstoel **madita maxi**. is verkrijgbaar in één maat en kan met heel veel toebehoren uitgebreid worden (zie **punt 4**).

8.4 Uitgave van het document

Gebruiksaanwijzing **madita maxi**. – Wijzigingsstand H, uitgave 04-2021

8.5 Naam en adres van de producent, uitleverende dealer

Dit product werd geproduceerd door:



Schuchmann GmbH & Co. KG

Rudolf-Runge-Str. 3 · 49143 Bissendorf · Duitsland
Tel. +49 (0) 5402 / 40 71 00 · Fax +49 (0) 5402 / 40 71 109
info@schuchmann.de · www.schuchmann.de

Dit product werd door de volgende dealer geleverd:



Korte Stukken 7 · 5371 MN Ravenstein · Netherlands
Tel. +31 (0)486/45 33 44
info@atlaskidtech.nl · www.atlaskidtech.nl